

TIEFKÜHLER | Tiefkühltruhen

TIEFKÜHLTRUHE ▶ GLASDECKEL

CG 150

CUSTOMIZATION AVAILABLE
PERSONALIZZAZIONE DISPONIBILE



DETAILS



Rollen im Lieferumfang (nicht vorinstalliert)



Türschloß als Standard



Körbe inklusive



ARTIKELINFORMATIONEN

- Weißes Stahlblech außen und innen
- Statische Kühlung
- Manuelle Abtauung
- Analoges Thermometer
- Isolierungsmaterial Cyclopentane (70mm - FCKW frei)
- Einzeles Sicherheitsglas
- Griff am Glasrahmen
- Türschloß als Standard
- Separater Schalter für innere Beleuchtung und Werbedisplay
- Körbe inklusive (2 Stück)
- 4 Höhenverstellbare Edelstahlfüße - Lenkrollen mit Feststellbremse optional
- Energieeffizienzklasse: D

TECHNISCHE SPEZIFIKATIONEN

Fassungsvermögen	137 L
Temperatur	C1 (-18°C)
Verbrauch	1.863 kWh/24h
Nennleistung	113 W
Geräuschpegel	47 dB(A)
Nettogewicht	47 Kg
Bruttogewicht	54 Kg
Außenmaße (BxTxH mm)	584x694x850
Innenmaße (BxTxH mm)	440x550x589
Verpackungsmaße (BxTxH mm)	625x770x895
Lademengen 20'/40'/40'HQ	54/114/169

ZERTIFIZIERUNGEN

CE RoHS

PRODUKTABMESSUNGEN

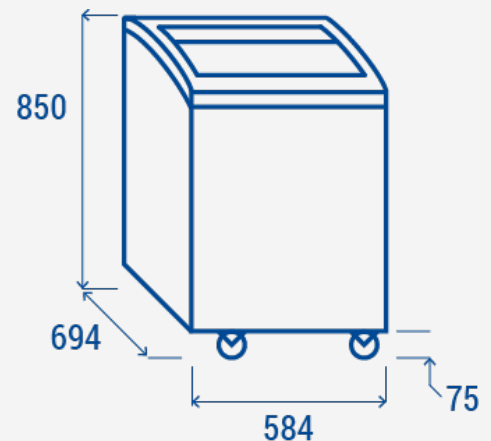

RIGHTWAY ASIA
We make the world a cooler place