

ABS | Kühl-/ Tiefkühlschränke

KÜHLSCHRANK ▶ ENERGIEKLASSE A ▶ EDELSTAHL

CRX 2



DETAILS



ARTIKELINFORMATIONEN

- 200l Kühlschrank (Energieklasse A++)
- Edelstahl außen, thermogeformt innen
- Roll-bond Verdampfer mit Umluftventilator
- Automatische Abtauung durch Kompressor Stop
- Isolierungsmaterial Cyclopentane (50mm - FCKW frei)
- Digitales Thermostat
- Türöffnungsalarm/ Hoch Temperaturalarm
- herausnehmbare Türdichtung
- wechselbarer Türanschlag mit Edelstahltürgriff
- Schloss und Hauptschalter als Standard
- 2 Höhenverstellbare Einschübe + 1 Bodeneinschub
- 2 Höhenverstellbare Füße und 2 Rollen hinten
- Energieeffizienzklasse: A++

TECHNISCHE SPEZIFIKATIONEN

Fassungsvermögen	200 L
Temperatur	+0°C - +8°C
Verbrauch	0.37 kWh/24h
Nennleistung	56 W
Geräuschpegel	40 dB(A)
Nettogewicht	43 Kg
Bruttogewicht	48 Kg
Außenmaße (BxTxH mm)	598x679x838
Innenmaße (BxTxH mm)	477x443x652
Verpackungsmaße (BxTxH mm)	650x680x880
Lademengen 20'/40'/40'HQ	48/108/162

ZERTIFIZIERUNGEN

CE RoHS

PRODUKTABMESSUNGEN

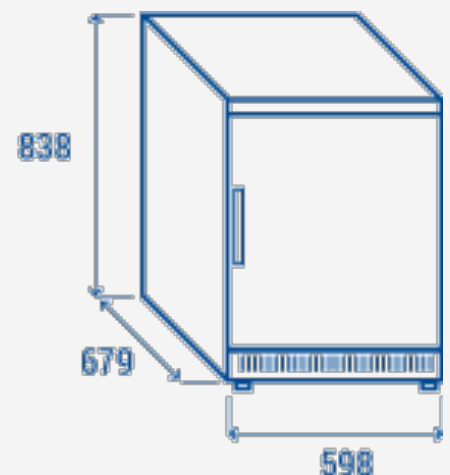

RIGHTWAY ASIA
We make the world a cooler place