

GETRÄNKEKÜHLUNG | Getränkekühlschränke DC 1050C

GETRÄNKEKÜHLUNG ▶ FLÜGELTÜREN ▶ WEIß

CUSTOMIZATION AVAILABLE
PERSONALIZZAZIONE DISPONIBILE

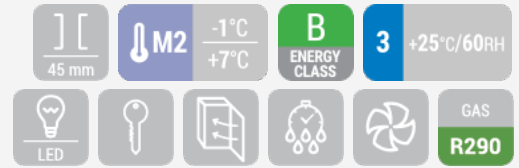

DETAILS



ARTIKELINFORMATIONEN

- 1050I Vollglastürgetränkekühlschrank mit Werbedisplay
- Weißes Stahlblech außen und innen
- Umluftkühlung
- Automatische Abtauung durch Kompressor Stop
- Isolierungsmaterial Cyclopentane (45mm - FCKW frei)
- Digitales Thermostat
- herausnehmbare Türdichtung
- Separater Schalter für innere Beleuchtung und Werbedisplay
- Gehärtetes Sicherheitsglas
- Doppelschichtiges Antikondensglas
- Selbstschließende Tür und Schloss als Standard
- Höhenverstellbarer Einschub (10 Stück)
- 4 Lenkrollen für einfaches Platzieren + 2 Stellfüße als Umkippschutz
- Energieeffizienzklasse: B

TECHNISCHE SPEZIFIKATIONEN

Fassungsvermögen	805 L
Temperatur	M2 (-1°C-+7°C)
Verbrauch	3.5 kWh/24h
Nennleistung	450W
Geräuschpegel	58 dB(A)
Nettogewicht	130.00 Kg
Bruttogewicht	140.00 Kg
Außenmaße (BxTxH mm)	1120x597x1983
Innenmaße (BxTxH mm)	1030x480x1805
Verpackungsmaße (BxTxH mm)	1175x650x2020
Lademengen 20'/40'/40'HQ	18/36/36

ZERTIFIZIERUNGEN

CE RoHS

PRODUKTABMESSUNGEN

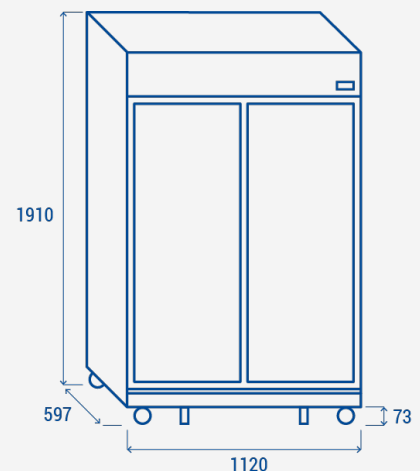

RIGHTWAY ASIA
We make the world a cooler place