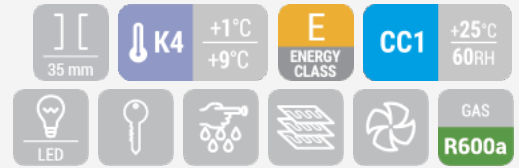

## GETRÄNKEKÜHLUNG | Countertop Kühler

DC 55B

GETRÄNKEKÜHLUNG ▶ GLASTÜRKÜHLSTRÄNKE

**CUSTOMIZATION AVAILABLE**  
 PERSONALIZZAZIONE DISPONIBILE

## DETAILS



## ARTIKELINFORMATIONEN

55l Getränkekühlschrank	•
Schwarzer Blechstahl außen, schwarz thermogeformt innen	•
Roll-bond Verdampfer mit Umluftventilator	•
Manuelle Abtauung	•
Isolierungsmaterial Cyclopentane (35mm - FCKW frei)	•
herausnehmbare Türdichtung	•
Doppeltes Sicherheitsglas	•
Türschloß als Standard	•
Interne vertikale LED Beleuchtung	•
Seperater Lichtschalter für Innere	•
Digitale Thermometeranzeige	•
Höhenverstellbare schwarze Schalen (1 Stück)	•
4 Höhenverstellbare Füße	•
Energieeffizienzklasse: E	•

## TECHNISCHE SPEZIFIKATIONEN

Fassungsvermögen	<b>55 L</b>
Temperatur	<b>+2° - +10°C</b>
Verbrauch	<b>0.8 kWh/24h</b>
Nennleistung	<b>70 W</b>
Geräuschpegel	<b>0 dB(A)</b>
Nettogewicht	<b>17 Kg</b>
Bruttogewicht	<b>18 Kg</b>
Außenmaße (BxTxH mm)	<b>440x470x525</b>
Innenmaße (BxTxH mm)	<b>360x400x410</b>
Verpackungsmaße (BxTxH mm)	<b>460x515x540</b>
Lademengen 20'/40'/40'HQ	<b>220/440/550</b>

## ZERTIFIZIERUNGEN



 RoHS

## PRODUKTABMESSUNGEN

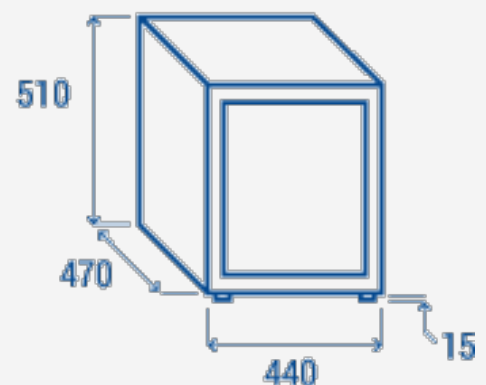
**RIGHTWAY ASIA**  
 We make the world a cooler place