

GETRÄNKEKÜHLUNG | Getränkekühlschränke **DC800HB**

GETRÄNKEKÜHLUNG ▶ FLÜGELTÜREN

CUSTOMIZATION AVAILABLE
PERSONALIZZAZIONE DISPONIBILE



45 mm	K2 -1°C +6°C	D ENERGY CLASS	CC3 +40°C 75RH
LED			GAS R290

DETAILS

<p>Separater Lichtschalter für Innere- und Werbedisplay-Beleuchtung</p>	<p>Digitales Thermostat</p>	<p>Interne vertikale LED Beleuchtung</p>
<p>Türschloß als Standard</p>		

ARTIKELINFORMATIONEN

- 800l Getränkekühlschrank
- Umluftkühlung
- Automatische Abtauung durch Kompressor Stop
- Isolierungsmaterial Cyclopentane (45mm - FCKW frei)
- Digitales Thermostat
- Selbstschließende Tür
- herausnehmbare Türdichtung
- Höhenverstellbare Einschübe (8 Stück)
- Separate Schalter für innere Beleuchtung und Werbedisplay
- Gehärtetes Sicherheitsglas
- Türschloß als Standard
- Vertikale LED Beleuchtung innen / LED im Werbedisplay
- 4 Lenkrollen für einfaches Platzieren
- Energieeffizienzklasse: D

PRODUKTABMESSUNGEN

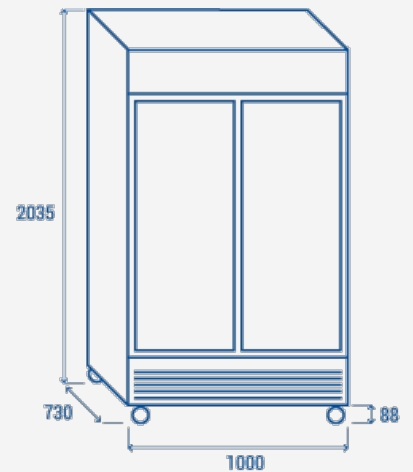

TECHNISCHE SPEZIFIKATIONEN

Fassungsvermögen	800 L
Temperatur	K2 (-1°C-+6°C)
Verbrauch	3.426 kWh/24h
Nennleistung	480 W
Geräuschpegel	60 dB(A)
Nettogewicht	139 Kg
Bruttogewicht	164.5 Kg
Außenmaße (BxTxH mm)	1000x730x2035
Innenmaße (BxTxH mm)	910x595x1525
Verpackungsmaße (BxTxH mm)	1060x770x2136
Lademengen 20'/40'/40'HQ	15/33/33

ZERTIFIZIERUNGEN

CE RoHS



RIGHTWAY ASIA
We make the world a cooler place