

GETRÄNKEKÜHLUNG | Countertop Kühler

DC 85S

GETRÄNKEKÜHLUNG ▶ SCHIEBETÜREN

CUSTOMIZATION AVAILABLE
 PERSONALIZZAZIONE DISPONIBILE

DETAILS



Separater Lichtschalter für Innere- und Werbedisplay-Beleuchtung



ARTIKELINFORMATIONEN

85l Getränkekühlschrank	•
Weißes Stahlblech außen und innen	•
Roll-bond Verdampfer mit Umluftventilator	•
Manuelle Abtauung	•
Isolierungsmaterial Cyclopentane (45mm - FCKW frei)	•
Mechanisches Thermostat	•
Digitale Thermometeranzeige	•
Selbstschließende Tür	•
herausnehmbare Türdichtung	•
Höhenverstellbare Einschübe (6 Stück)	•
Separate Schalter für innere Beleuchtung und Werbedisplay	•
Gehärtetes Sicherheitsglas	•
Türschloß als Standard	•
Innere LED Beleuchtung / fluoreszierend im Werbedisplay	•
4 Höhenverstellbare Füße	•

TECHNISCHE SPEZIFIKATIONEN

Fassungsvermögen	85 L
Temperatur	+1° - +10°C
Verbrauch	0 kWh/24h
Nennleistung	160 W
Geräuschpegel	55 dB(A)
Nettogewicht	47 Kg
Bruttogewicht	50 Kg
Außenmaße (BxTxH mm)	630x390x980
Innenmaße (BxTxH mm)	550x230x630
Verpackungsmaße (BxTxH mm)	680x410x1100
Lademengen 20'/40'/40'HQ	95/192/192

ZERTIFIZIERUNGEN



 RoHS

PRODUKTABMESSUNGEN

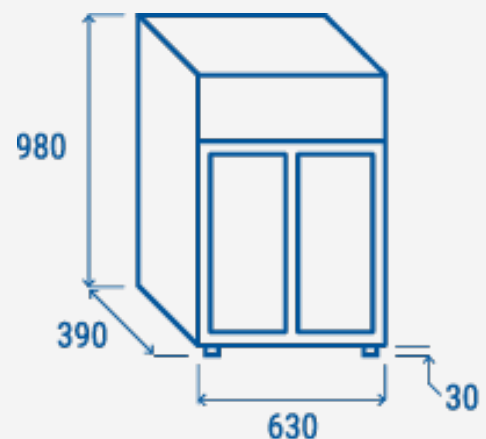
RIGHTWAY ASIA

We make the world a cooler place