



**DETAILS**



**ARTIKELINFORMATIONEN**

- Edelstahl innen und außen
- Umluftkühlung
- Automatische Abtauung durch Abtauheizung
- Verdampfer mit Anti- Korrosions Behandlung
- Isolierungsmaterial Cyclopentane (50mm - FCKW frei)
- Digitales Thermostat
- Herausziehbares Kühlaggregat für besseren Kundendienst
- Leicht herausnehmbarer Kondensatorfilter
- Bedienblende mit geneigten Aussparungen zur besseren Belüftung
- herausnehmbare Türdichtung
- 4 Höhenverstellbare Edelstahlfüße - Lenkrollen mit Feststellbremse optional
- Energieeffizienzklasse: -

**TECHNISCHE SPEZIFIKATIONEN**

Fassungsvermögen	<b>265 L</b>
Temperatur	<b>-2°--+8°C/-21°--18°C</b>
Verbrauch	<b>5.2/13.6 kWh/24h</b>
Nennleistung	<b>689 W</b>
Geräuschpegel	<b>42 dB(A)</b>
Nettogewicht	<b>155 Kg</b>
Bruttogewicht	<b>180 Kg</b>
Außenmaße (BxTxH mm)	<b>1230x700x870</b>
Innenmaße (BxTxH mm)	<b>951x520x150</b>
Verpackungsmaße (BxTxH mm)	<b>1270x740x945</b>
Lademengen 20'/40'/40'HQ	<b>26/54/54</b>

**PRODUKTABMESSUNGEN**

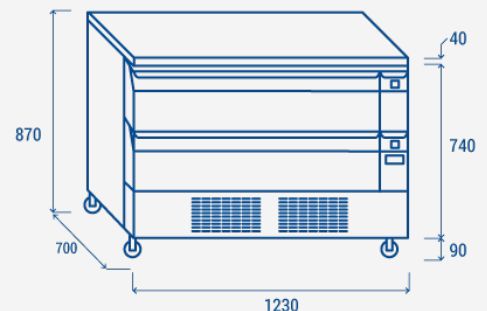

**ZERTIFIZIERUNGEN**

