



DETAILS



ARTIKELINFORMATIONEN

- Edelstahl innen und außen
- Umluftkühlung
- Automatische Abtauung durch Abtauheizung
- Verdampfer mit Anti- Korrosions Behandlung
- Isolierungsmaterial Cyclopentane (50mm - FCKW frei)
- Digitales Thermostat
- Herausziehbares Kühlaggregat für besseren Kundendienst
- Leicht herausnehmbarer Kondensatorfilter
- Bedienblende mit geneigten Aussparungen zur besseren Belüftung
- herausnehmbare Türdichtung
- 4 Höhenverstellbare Edelstahlfüße - Lenkrollen mit Feststellbremse optional
- Energieeffizienzklasse: -

TECHNISCHE SPEZIFIKATIONEN

Fassungsvermögen	78 L
Temperatur	-2°--+8°C/-21°--18°C
Verbrauch	2.2/6.5 kWh/24h
Nennleistung	345 W
Geräuschpegel	42 dB(A)
Nettogewicht	75 Kg
Bruttogewicht	85 Kg
Außenmaße (BxTxH mm)	905x700x605
Innenmaße (BxTxH mm)	626x520x150
Verpackungsmaße (BxTxH mm)	945x740x680
Lademengen 20'/40'/40'HQ	54/111/111

ZERTIFIZIERUNGEN

CE RoHS

PRODUKTABMESSUNGEN

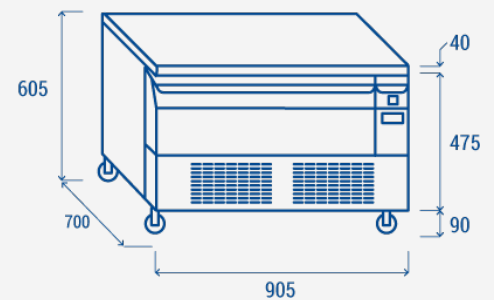

RIGHTWAY ASIA
We make the world a cooler place