

VITRINEN | Wandkühlregale

IMPULS VERKAUFSREGAL ▶ WEISS

FT 188

CUSTOMIZATION AVAILABLE
PERSONALIZZAZIONE DISPONIBILE

GAS **R290** | **M2** | -1°C / +7°C | **F** ENERGY CLASS **3** | +25°C/60RH

LED | |

DETAILS



Digitales Thermostat



Innere LED Beleuchtung



Nachttrollo (Stofffarbe grau)



ARTIKELINFORMATIONEN

- 180l Wandkühlregal (weiß)
- Weißes Stahlblech außen und innen
- Doppelttes Sicherheitsglas
- Panorama-Seiten für maximale Sichtbarkeit der Ware
- Umluftkühlung
- Automatische Abtauung durch Kompressor Stop
- Heißgassystem zur Kondenswasser verdunstung
- Steuerung mit Digitalanzeige
- Innere LED Beleuchtung (mit seperatem Schalter)
- Seperater Hauptschalter
- Höhen- und neigungsverstellbare Einschübe
- Nachttrollo für eine optimale Energieeinsparung in der Nacht
- 4 Höhenverstellbare Füße
- Energieeffizienzklasse: F

TECHNISCHE SPEZIFIKATIONEN

Fassungsvermögen	180 L
Temperatur	M2 (-1°C-+7°C)
Verbrauch	12.66 kWh/24h
Nennleistung	650 W
Geräuschpegel	55 dB(A)
Nettogewicht	129 Kg
Bruttogewicht	173 Kg
Außenmaße (BxTxH mm)	640x741x1457
Innenmaße (BxTxH mm)	558x600x833
Verpackungsmaße (BxTxH mm)	770x830x1695
Lademengen 20'/40'/40'HQ	18/42/42

PRODUKTABMESSUNGEN

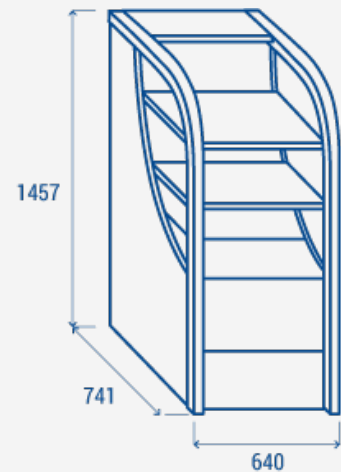

ZERTIFIZIERUNGEN

CE RoHS



RIGHTWAY ASIA
We make the world a cooler place