

# VITRINEN | Wandkühlregale

IMPULS VERKAUFSREGAL ▶ SCHWARZ

## FT 188B

**CUSTOMIZATION AVAILABLE**  
PERSONALIZZAZIONE DISPONIBILE

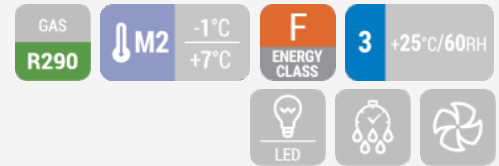

### DETAILS



### ARTIKELINFORMATIONEN

180l Wandkühlregal (Schwarz)	•
Schwarz beschichteter Stahl innen und außen	•
Doppeltes Sicherheitsglas	•
Panorama-Seiten für maximale Sichtbarkeit der Ware	•
Umluftkühlung	•
Automatische Abtauung durch Kompressor Stop	•
Heißgassystem zur Kondenswasserverdunstung	•
Steuerung mit Digitalanzeige	•
Innere LED Beleuchtung (mit seperatem Schalter)	•
Seperater Hauptschalter	•
Höhen- und neigungsverstellbare Einschübe	•
Nachttrollo für eine optimale Energieeinsparung in der Nacht	•
4 Höhenverstellbare Füße	•
Energieeffizienzklasse: F	•

### TECHNISCHE SPEZIFIKATIONEN

Fassungsvermögen	<b>180 L</b>
Temperatur	<b>M2 (-1°C-+7°C)</b>
Verbrauch	<b>12.66 kWh/24h</b>
Nennleistung	<b>650 W</b>
Geräuschpegel	<b>55 dB(A)</b>
Nettogewicht	<b>129 Kg</b>
Bruttogewicht	<b>173 Kg</b>
Außenmaße (BxTxH mm)	<b>640x741x1457</b>
Innenmaße (BxTxH mm)	<b>558x600x833</b>
Verpackungsmaße (BxTxH mm)	<b>770x830x1695</b>
Lademengen 20'/40'/40'HQ	<b>18/42/42</b>

### ZERTIFIZIERUNGEN

CE  RoHS

### PRODUKTABMESSUNGEN

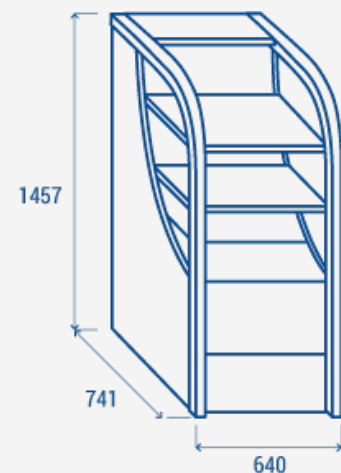

**RIGHTWAY ASIA**  
We make the world a cooler place