

# TIEFKÜHLER | Tiefkühltruhen

DOSENTIEFKÜHLER ▶ GLASDECKEL



## HN 80

**CUSTOMIZATION AVAILABLE**  
PERSONALIZZAZIONE DISPONIBILE

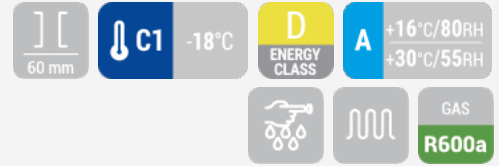

### DETAILS



Top aus Sicherheitsglas

Abstandshalter inklusive

Lenkrollen für einfaches Platzieren

### ARTIKELINFORMATIONEN

- 80l Dosentiefkühler mit Glasdeckel
- Schwarzer Blechstahl außen, grau lackierter Stahl innen
- Statische Kühlung
- Manuelle Abtauung
- Isolierungsmaterial Cyclopentane (60mm - FCKW frei)
- Griff im Türprofil integriert
- Einzeles Sicherheitsglas (Low-E)
- Abstandshalter inklusive
- 4 Höhenverstellbare Edelstahlfüße - Lenkrollen mit Feststellbremse optional
- Energieeffizienzklasse: D

### TECHNISCHE SPEZIFIKATIONEN

Fassungsvermögen	77 L
Temperatur	C1 (-18°C)
Verbrauch	1.26 kWh/24h
Nennleistung	100 W
Geräuschpegel	36 dB(A)
Nettogewicht	29 Kg
Bruttogewicht	34 Kg
Außenmaße (BxTxH mm)	569x569x849
Innenmaße (BxTxH mm)	458x458x460
Verpackungsmaße (BxTxH mm)	585x585x880
Lademengen 20'/40'/40'HQ	80/160/240

### ZERTIFIZIERUNGEN

CE RoHS

### PRODUKTABMESSUNGEN

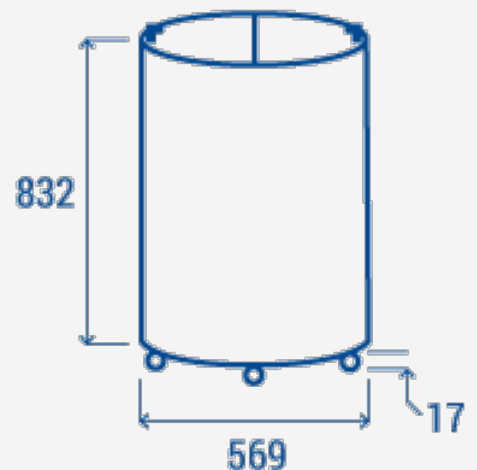

**RIGHTWAY ASIA**  
We make the world a cooler place