

GETRÄNKEKÜHLUNG | Minibars

ABSORBER MINIBAR

MB 30



DETAILS

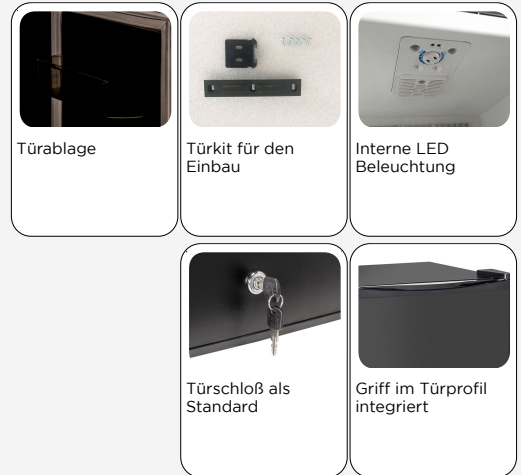

ARTIKELINFORMATIONEN

30l Minibar mit Absorbertechnik	•
Absorbertechnik mit R717 (Ammoniak)	•
Geräuscharmer Betrieb	•
Geringer Wartungsaufwand	•
Isolierungsmaterial Cyclopentane (45mm - FCKW frei)	•
Innere LED Beleuchtung	•
herausnehmbare Türdichtung	•
wechselbarer Türanschlag	•
Türschloß als Standard	•
Türablagen	•
Höhenverstellbarer Einschub (1 Stück)	•
Vorbereitet für Einbaukit	•
Höhenverstellbare Füße	•
Energieeffizienzklasse: G	•

TECHNISCHE SPEZIFIKATIONEN

Fassungsvermögen	30 L
Temperatur	+5° ~ +12°C
Verbrauch	0.52 kWh/24h
Nennleistung	50 W
Geräuschpegel	0 dB(A)
Nettogewicht	16 Kg
Bruttogewicht	18 Kg
Außenmaße (BxTxH mm)	402x439x496
Innenmaße (BxTxH mm)	312x225x395
Verpackungsmaße (BxTxH mm)	460x475x540
Lademengen 20'/40'/40'HQ	240/500/598

ZERTIFIZIERUNGEN

CE RoHS

PRODUKTABMESSUNGEN

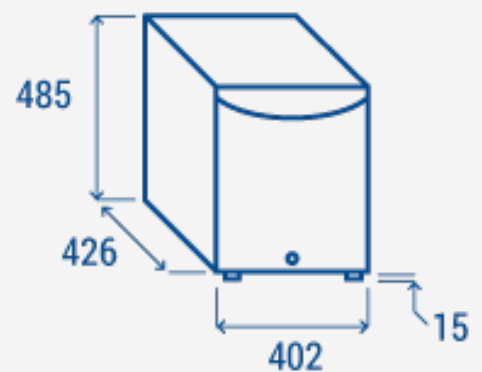

RIGHTWAY ASIA
We make the world a cooler place