

GETRÄNKEKÜHLUNG | Minibars

ABSORBER MINIBAR

MB 50



DETAILS

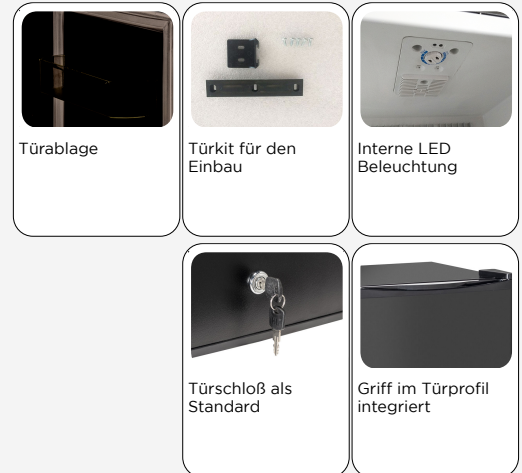

ARTIKELINFORMATIONEN

50l Minibar mit Absorbertechnik	•
Absorbertechnik mit R717 (Ammoniak)	•
Geräuscharmer Betrieb	•
Geringer Wartungsaufwand	•
Isolierungsmaterial Cyclopentane (45mm - FCKW frei)	•
Innere LED Beleuchtung	•
herausnehmbare Türdichtung	•
wechselbarer Türanschlag	•
Türschloß als Standard	•
Türablagen	•
Höhenverstellbare Einschübe (3 Stück)	•
Vorbereitet für Einbaukit	•
Höhenverstellbare Füße	•
Energieeffizienzklasse: G	•

TECHNISCHE SPEZIFIKATIONEN

Fassungsvermögen	50 L
Temperatur	+5° ~ +12°C
Verbrauch	0.63 kWh/24h
Nennleistung	90 W
Geräuschpegel	22 dB(A)
Nettogewicht	20 Kg
Bruttogewicht	23 Kg
Außenmaße (BxTxH mm)	402x464x666
Innenmaße (BxTxH mm)	312x250x565
Verpackungsmaße (BxTxH mm)	450x500x720
Lademengen 20'/40'/40'HQ	171/360/438

ZERTIFIZIERUNGEN

CE RoHS

PRODUKTABMESSUNGEN

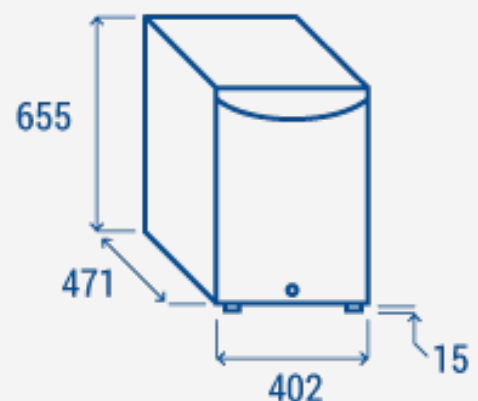

RIGHTWAY ASIA
We make the world a cooler place