

EDELSTAHL | Kühl-/ Tiefkühlschränke

QM 148

KÜHLMÖBEL ▶ FLEISCHREIFUNG ▶ FROSTFREI ▶ KÜHLSCHRANK



MEAT
CARNE

STAINLESS STEEL AISI 304

GAS
R290

GAS
R600a

45 mm

4
CLIMATIC CLASS

36°C

LED

DETAILS

Geeignet für teilzerlegtes Fleisch, z.B.: Strip loins, Rib Eye, Sirloins

Internes Edelstahl mit Spiegeloptik

Höhenverstellbare Edelstahlenschiebe mit Anti-Kipp-System

Zylindrischer Türgriff (Edelstahlgriff)

Digitales Thermostat

Luftfeuchtigkeitsfühler

Hängestange und Haken

ARTIKELINFORMATIONEN

- Edelstahl innen und außen
- Umluftkühlung
- Automatische Abtauung durch Kompressor Stop
- Heißgassystem zur Kondenswasserverdunstung
- Isolierungsmaterial Cyclopentane (45mm - FCKW frei)
- Digitales Thermostat
- Luftfeuchtigkeit einstellbar zwischen 50-80%
- Doppelsicherheitsglas mit niedrigem Emmissionsgrad (Low-E)
- Türrahmen aus Edelstahl (beheizt) mit zylindrischem Türgriff
- herausnehmbare Türdichtung
- LED Beleuchtung (pink) und Schloss serienmäßig
- Keimtötende UVC-Lampe
- 4 Höhenverstellbare Füße
- Energieeffizienzklasse: -

TECHNISCHE SPEZIFIKATIONEN

Fassungsvermögen	138 L
Temperatur	+2° - +10°C
Verbrauch	1.26 kWh/24h
Nennleistung	350 W
Geräuschpegel	50 dB(A)
Nettogewicht	50 Kg
Bruttogewicht	57 Kg
Außenmaße (BxTxH mm)	600x545x900
Innenmaße (BxTxH mm)	510x355x745
Verpackungsmaße (BxTxH mm)	655x560x1060
Lademengen 20'/40'/40'HQ	72/144/144

ZERTIFIZIERUNGEN

CE RoHS

PRODUKTABMESSUNGEN

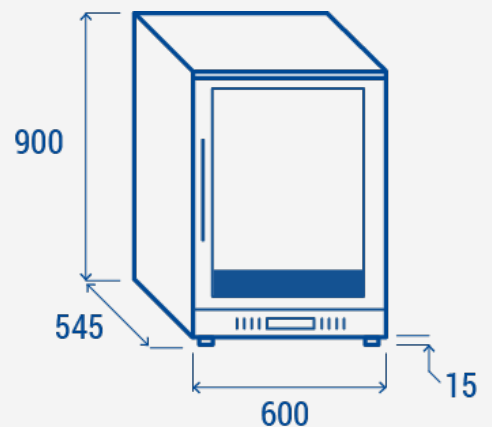

RIGHTWAY ASIA
We make the world a cooler place