

# EDELSTAHL | Kühl-/ Tiefkühlschränke

# QPC 1640

BÄCKEREI KÜHLMÖBEL ▶ VENTILIERT ▶ KÜHLSCHRANK



## DETAILS



## ARTIKELINFORMATIONEN

- Euronorm Kühlschrank
- Edelstahl innen und außen
- Umluftkühlung
- Automatische Abtauung durch Abtauheizung
- Verdampfer mit Anti- Korrosions Behandlung
- Kühlaggregat mit Kassettensystem
- Isolierungsmaterial Cyclopentane (75mm - FCKW frei)
- Digitales Thermostat
- Weiß beleuchteter Hauptschalter
- Türöffnungsalarm
- herausnehmbare Türdichtung
- LED Beleuchtung und Schloss als Standard
- Selbstschließende Tür
- Set von 20 Führungsschienen für Bäckerei Behälter 600x400
- 4 Höhenverstellbare Edelstahlfüße - Lenkrollen mit Feststellbremse optional
- Energieeffizienzklasse: D

## TECHNISCHE SPEZIFIKATIONEN

Fassungsvermögen	<b>1300 L</b>
Temperatur	<b>+2° - +8°C</b>
Verbrauch	<b>4.3 kWh/24h</b>
Nennleistung	<b>350 W</b>
Geräuschpegel	<b>50 dB(A)</b>
Nettogewicht	<b>189 Kg</b>
Bruttogewicht	<b>212 Kg</b>
Außenmaße (BxTxH mm)	<b>1400x820x2050</b>
Innenmaße (BxTxH mm)	<b>1250x685x1435</b>
Verpackungsmaße (BxTxH mm)	<b>1440x860x2080</b>
Lademengen 20'/40'/40'HQ	<b>10/21/21</b>

## PRODUKTABMESSUNGEN

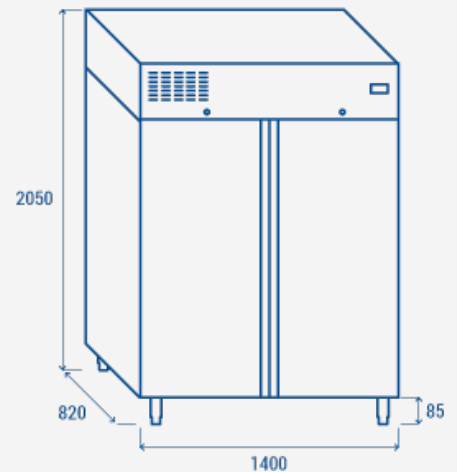

## ZERTIFIZIERUNGEN

CE RoHS



**RIGHTWAY ASIA**  
We make the world a cooler place