

# EDELSTAHL | Kühl-/ Tiefkühlschränke

# QPN 740

BÄCKEREI KÜHLMÖBEL ▶ VENTILIERT ▶ TIEFKÜHLSCHRANK



## DETAILS



## ARTIKELINFORMATIONEN

Euronorm Tiefkühlschrank	•
Edelstahl innen und außen	•
Umluftkühlung	•
Automatische Abtauung durch Abtauheizung	•
Kühlaggregat mit Kassettensystem	•
Verdampfer mit Anti- Korrosions Behandlung	•
Isolierungsmaterial Cyclopentane (75mm - FCKW frei)	•
Digitales Thermostat	•
Weiß beleuchteter Hauptschalter	•
Türöffnungsalarm	•
herausnehmbare Türdichtung	•
LED Beleuchtung und Schloss als Standard	•
Tür: Selbstschließend mit wechselbarem Türanschlag	•
Set von 10 Führungsschienen für Bäckerei Behälter 600x400	•
4 Höhenverstellbare Edelstahlfüße - Lenkrollen mit Feststellbremse optional	•
Energieeffizienzklasse: D	•

## TECHNISCHE SPEZIFIKATIONEN

Fassungsvermögen	<b>550 L</b>
Temperatur	<b>-18° - -22°C</b>
Verbrauch	<b>7.21 kWh/24h</b>
Nennleistung	<b>664 W</b>
Geräuschpegel	<b>52 dB(A)</b>
Nettogewicht	<b>127 Kg</b>
Bruttogewicht	<b>151 Kg</b>
Außenmaße (BxTxH mm)	<b>700x820x2050</b>
Innenmaße (BxTxH mm)	<b>550x685x1435</b>
Verpackungsmaße (BxTxH mm)	<b>740x860x2170</b>
Lademengen 20'/40'/40'HQ	<b>20/41/41</b>

## ZERTIFIZIERUNGEN

CE RoHS

## PRODUKTABMESSUNGEN

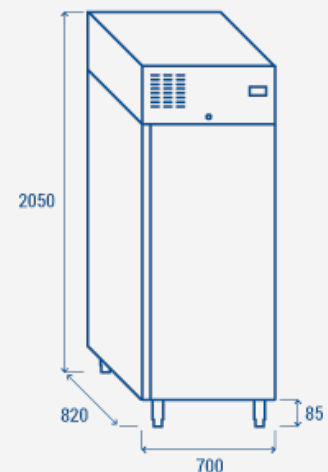

**RIGHTWAY ASIA**  
We make the world a cooler place