

VITRINEN | Countertop Vitrinen

PRÄSENTATIONS KÜHLVITRINEN

RC 100B

GAS R600a
H1 +1°C +10°C
B ENERGY CLASS
4 +30°C/55RH

LED



DETAILS

 Gebogenes Seiten- und Frontglas

 Edelstahlkorpus mit digitalem Thermostat

 Interne LED Beleuchtung

 Schiebetüren auf der Rückseite

ARTIKELINFORMATIONEN

- 100l Kühlvitrine (schwarz)
- Gebogenes Glas mit schwarzem Rahmen und Edelstahl Basis
- Umluftkühlung
- Automatische Abtauung durch Kompressor Stop
- Steuerung mit Digitalanzeige
- Innere LED Beleuchtung
- Doppelschichtiges Antikondensglas
- Schiebetüren auf der Rückseite
- Höhenverstellbare, verchromte Einschübe (2 Stück)
- 4 GN1/3 Edelstahlbehälter (AISI 304)
- Energieeffizienzklasse: B

PRODUKTABMESSUNGEN

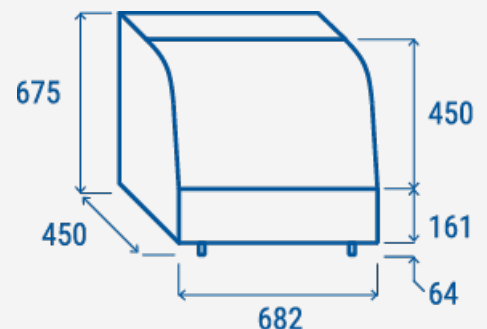

TECHNISCHE SPEZIFIKATIONEN

Fassungsvermögen	100 L
Temperatur	H1 (+1°C-- +10°C)
Verbrauch	2.498 kWh/24h
Nennleistung	160 W
Geräuschpegel	51 dB(A)
Nettogewicht	39.1 Kg
Bruttogewicht	47 Kg
Außenmaße (BxTxH mm)	682x450x675
Innenmaße (BxTxH mm)	622x410x417
Verpackungsmaße (BxTxH mm)	756x524x880
Lademengen 20'/40'/40'HQ	66/136/136

ZERTIFIZIERUNGEN

CE RoHS



RIGHTWAY ASIA
We make the world a cooler place