

# VITRINEN | Countertop Vitrinen

PRÄSENTATIONS KÜHLVITRINEN



## ARTIKELINFORMATIONEN

100l Kühlvitrine (weiß)	•
Gebogenes Glas mit weißen Rahmen und Edelstahl Basis	•
Umluftkühlung	•
Automatische Abtauung durch Kompressor Stop	•
Steuerung mit Digitalanzeige	•
Innere LED Beleuchtung	•
Doppelschichtiges Antikondensglas	•
Schiebetüren auf der Rückseite	•
Höhenverstellbare, verchromte Einschübe (2 Stück)	•
4 GN1/3 Edelstahlbehälter (AISI 304)	•
Energieeffizienzklasse: B	•

## TECHNISCHE SPEZIFIKATIONEN

Fassungsvermögen	<b>100 L</b>
Temperatur	<b>H1 (+1°C-- +10°C)</b>
Verbrauch	<b>2.498 kWh/24h</b>
Nennleistung	<b>160 W</b>
Geräuschpegel	<b>51 dB(A)</b>
Nettogewicht	<b>39.1 Kg</b>
Bruttogewicht	<b>47 Kg</b>
Außenmaße (BxTxH mm)	<b>682x450x675</b>
Innenmaße (BxTxH mm)	<b>622x410x417</b>
Verpackungsmaße (BxTxH mm)	<b>756x524x880</b>
Lademengen 20'/40'/40'HQ	<b>66/136/136</b>

## ZERTIFIZIERUNGEN

CE  RoHS

# RC 100W

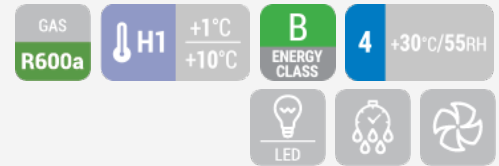

## DETAILS



Gebogenes Seiten- und Frontglas



Edelstahlkorpus mit digitalem Thermostat



Innere LED Beleuchtung



Schiebetüren auf der Rückseite

## PRODUKTABMESSUNGEN

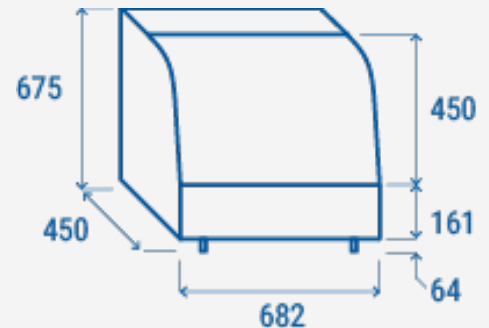

**RIGHTWAY ASIA**  
We make the world a cooler place