

# VITRINEN | Countertop Vitrinen

PRÄSENTATIONS KÜHLVITRINEN



## ARTIKELINFORMATIONEN

- 120l Aufstischkühlvitrine
- Eckiger Glasaufsatz mit schwarzem Rahmen und Unterkonstruktion aus Edelstahl
- Umluftkühlung
- Automatische Abtauung durch Kompressor Stop
- Steuerung mit Digitalanzeige
- Innere LED Beleuchtung
- Doppelschichtiges Antikondensglas
- Schiebetüren auf der Rückseite
- Höhenverstellbare, verchromte Einschübe (2 Stück)
- 4 GN1/3 Edelstahlbehälter (AISI 304)
- Energieeffizienzklasse: C

## TECHNISCHE SPEZIFIKATIONEN

Fassungsvermögen	120 L
Temperatur	M2 (-1°C-+7°C)
Verbrauch	3.67 kWh/24h
Nennleistung	160 W
Geräuschpegel	52 dB(A)
Nettogewicht	57 Kg
Bruttogewicht	60 Kg
Außenmaße (BxTxH mm)	700x570x685
Innenmaße (BxTxH mm)	665x485x410
Verpackungsmaße (BxTxH mm)	773x627x855
Lademengen 20'/40'/40'HQ	54/108/162

## ZERTIFIZIERUNGEN

CE  RoHS

## RC 120SQ

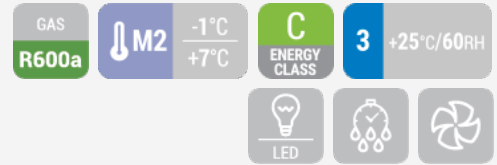

## DETAILS



Edelstahlkorpus mit digitalem Thermostat



Schiebetüren auf der Rückseite

## PRODUKTABMESSUNGEN

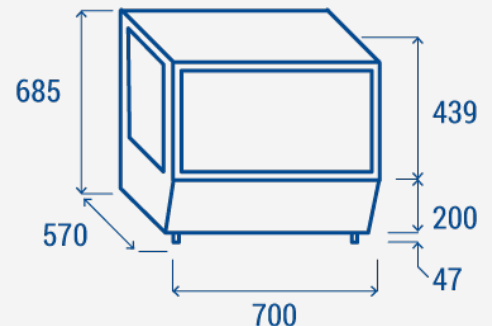

**RIGHTWAY ASIA**  
We make the world a cooler place