

VITRINEN | Countertop Vitrinen

PRÄSENTATIONS KÜHLVITRINEN

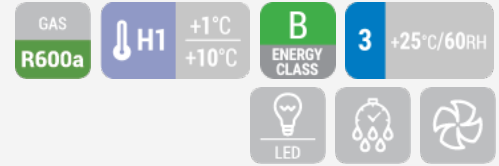

RC 160SQ



DETAILS



Edelstahlkorpus mit
digitalem
Thermostat



Kappe aus
quadratischem
gehärtetem Glas



Schiebetüren auf
der Rückseite

ARTIKELINFORMATIONEN

- 160l Auftischkühlvitrine
- Eckiger Glasaufsatz mit schwarzem Rahmen und Unterkonstruktion aus Edelstahl
- Umluftkühlung
- Automatische Abtauung durch Kompressor Stop
- Steuerung mit Digitalanzeige
- Innere LED Beleuchtung
- Doppelschichtiges Antikondensglas
- Schiebetüren auf der Rückseite
- Höhenverstellbare, verchromte Einschübe (2 Stück)
- 4 GN1/3 Edelstahlbehälter (AISI 304)
- Energieeffizienzklasse: B

TECHNISCHE SPEZIFIKATIONEN

Fassungsvermögen	160 L
Temperatur	H1 (+1°C-- +10°C)
Verbrauch	3.3 kWh/24h
Nennleistung	160 W
Geräuschpegel	51 dB(A)
Nettogewicht	66 Kg
Bruttogewicht	69.5 Kg
Außenmaße (BxTxH mm)	880x570x685
Innenmaße (BxTxH mm)	842x485x410
Verpackungsmaße (BxTxH mm)	951x627x855
Lademengen 20'/40'/40'HQ	42/108/126

ZERTIFIZIERUNGEN

CE RoHS

PRODUKTABMESSUNGEN

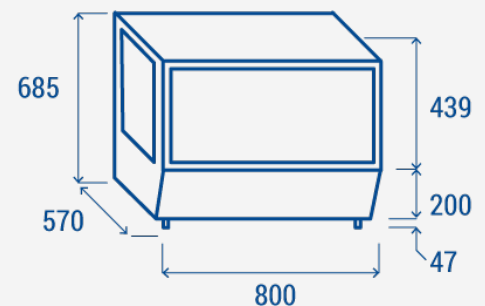

RIGHTWAY ASIA
We make the world a cooler place