

VITRINEN | Präsentationsvitrinen

PRÄSENTATIONSKÜHLSCHRÄNKE ▶ WEISS

RC 235

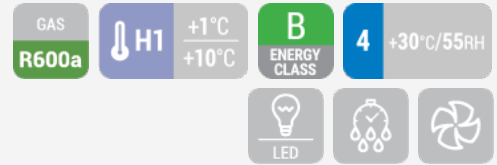

DETAILS



ARTIKELINFORMATIONEN

235l Präsentationskühlvitrine	•
Flachglas mit weißem Rahmen und Plastikbasis	•
Umluftkühlung	•
Automatische Abtauung durch Kompressor Stop	•
Mechanische Temperaturkontrolle mit digitaler Temperaturanzeige	•
Innere LED Beleuchtung	•
Gehärtetes Sicherheitsglas	•
Höhenverstellbare Einschübe (4 Stück)	•
4 GN1/3 Edelstahlbehälter (AISI 304)	•
Energieeffizienzklasse: B	•

TECHNISCHE SPEZIFIKATIONEN

Fassungsvermögen	235 L
Temperatur	M2 (-1°C-+7°C)
Verbrauch	4.44 kWh/24h
Nennleistung	380 W
Geräuschpegel	57 dB(A)
Nettogewicht	76 Kg
Bruttogewicht	87 Kg
Außenmaße (BxTxH mm)	515x485x1690
Innenmaße (BxTxH mm)	487x470x1120
Verpackungsmaße (BxTxH mm)	580x540x1880
Lademengen 20'/40'/40'HQ	39/82/82

ZERTIFIZIERUNGEN

CE RoHS

PRODUKTABMESSUNGEN

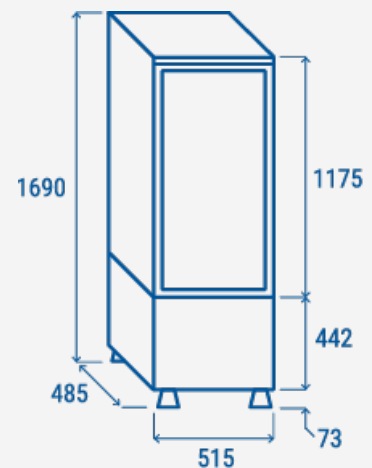

RIGHTWAY ASIA
We make the world a cooler place