

# VITRINEN | Countertop Vitrinen

PRÄSENTATIONSKÜHLSCHRÄNKE ▶ SCHWARZ

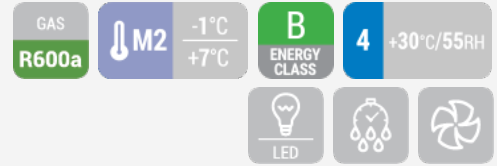

## RC 58B

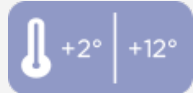

### DETAILS



### ARTIKELINFORMATIONEN

58l Präsentationskühlvitrine (schwarz)	•
Flachglas mit schwarzem Rahmen und Plastikbasis	•
Umluftkühlung	•
Automatische Abtauung durch Kompressor Stop	•
Steuerung mit Digitalanzeige	•
Innere LED Beleuchtung	•
Gehärtetes Sicherheitsglas	•
Höhenverstellbare Einschübe (2 Stück)	•
4 GN1/3 Edelstahlbehälter (AISI 304)	•
Energieeffizienzklasse: B	•

### TECHNISCHE SPEZIFIKATIONEN

Fassungsvermögen	<b>58 L</b>
Temperatur	<b>M2 (-1°C-+7°C)</b>
Verbrauch	<b>2.778 kWh/24h</b>
Nennleistung	<b>180 W</b>
Geräuschpegel	<b>42 dB(A)</b>
Nettogewicht	<b>30 Kg</b>
Bruttogewicht	<b>37 Kg</b>
Außenmaße (BxTxH mm)	<b>428x386x810</b>
Innenmaße (BxTxH mm)	<b>400x370x450</b>
Verpackungsmaße (BxTxH mm)	<b>475x432x1008</b>
Lademengen 20'/40'/40'HQ	<b>126/252/378</b>

### ZERTIFIZIERUNGEN

CE RoHS

### PRODUKTABMESSUNGEN

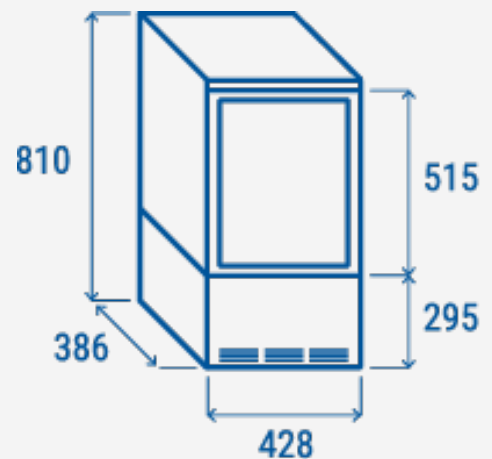

**RIGHTWAY ASIA**  
We make the world a cooler place