

VITRINEN | Countertop Vitrinen

PRÄSENTATIONSKÜHLSCHRÄNKE ▶ WEISS

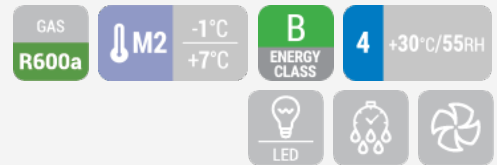

RC 58W



DETAILS

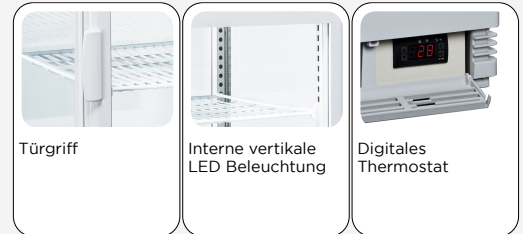

ARTIKELINFORMATIONEN

58l Präsentationskühlvitrine (weiß)	•
Flachglas mit weißem Rahmen und Plastikbasis	•
Umluftkühlung	•
Automatische Abtauung durch Kompressor Stop	•
Steuerung mit Digitalanzeige	•
Innere LED Beleuchtung	•
Gehärtetes Sicherheitsglas	•
Höhenverstellbare Einschübe (2 Stück)	•
4 GN1/3 Edelstahlbehälter (AISI 304)	•
Energieeffizienzklasse: B	•

TECHNISCHE SPEZIFIKATIONEN

Fassungsvermögen	58 L
Temperatur	M2 (-1°C-+7°C)
Verbrauch	2.778 kWh/24h
Nennleistung	180 W
Geräuschpegel	42 dB(A)
Nettogewicht	30 Kg
Bruttogewicht	37 Kg
Außenmaße (BxTxH mm)	428x386x810
Innenmaße (BxTxH mm)	400x370x450
Verpackungsmaße (BxTxH mm)	475x432x1008
Lademengen 20'/40'/40'HQ	126/252/378

ZERTIFIZIERUNGEN

CE RoHS

PRODUKTABMESSUNGEN

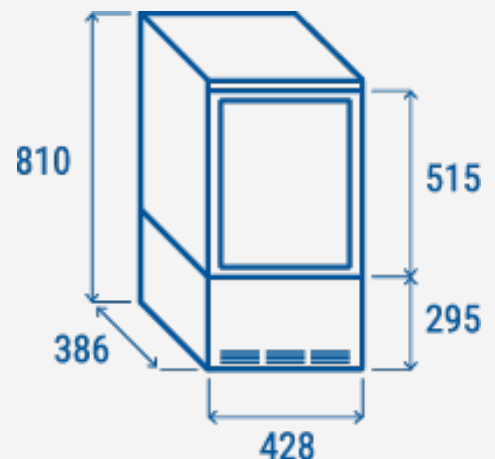

RIGHTWAY ASIA
We make the world a cooler place