

VITRINEN | Countertop Vitrinen

PRÄSENTATIONSKÜHLSCHRÄNKE ▶ WEISS



RC 78W

GAS R600a
H1 +1°C / +10°C
ENERGY CLASS C
4 +30°C/55RH

LED
LED
LED

DETAILS

Türgriff

 Interne vertikale LED Beleuchtung

 Digitales Thermostat

ARTIKELINFORMATIONEN

- 78l Präsentationskühlvitrine (weiß)
- Flachglas mit weißem Rahmen und Plastikbasis
- Umluftkühlung
- Automatische Abtauung durch Kompressor Stop
- Steuerung mit Digitalanzeige
- Innere LED Beleuchtung
- Gehärtetes Sicherheitsglas
- Höhenverstellbare Einschübe (3 Stück)
- 4 GN1/3 Edelstahlbehälter (AISI 304)
- Energieeffizienzklasse: C

TECHNISCHE SPEZIFIKATIONEN

Fassungsvermögen	78 L
Temperatur	H1 (+1°C-- +10°C)
Verbrauch	2.748 kWh/24h
Nennleistung	180 W
Geräuschpegel	43 dB(A)
Nettogewicht	34 Kg
Bruttogewicht	41 Kg
Außenmaße (BxTxH mm)	428x386x960
Innenmaße (BxTxH mm)	400x370x600
Verpackungsmaße (BxTxH mm)	475x432x1158
Lademengen 20'/40'/40'HQ	126/252/252

ZERTIFIZIERUNGEN

CE RoHS

PRODUKTABMESSUNGEN

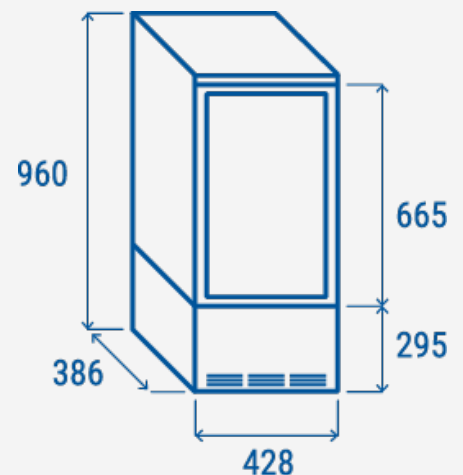

RIGHTWAY ASIA
We make the world a cooler place