

# GETRÄNKEKÜHLUNG | Getränkekühlschränke RCF 145

GETRÄNKEKÜHLUNG ▶ GLASTÜRKÜHLSCHRÄNKE

**CUSTOMIZATION AVAILABLE**  
PERSONALIZZAZIONE DISPONIBILE

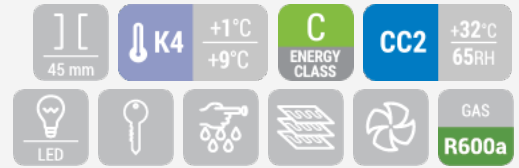

## DETAILS



Internes Lüfterrad



Türschloß als Standard



## ARTIKELINFORMATIONEN

115l Getränkekühlschrank	•
Weißer Blechstahl außen, weiß thermogeformt innen	•
Roll-bond Verdampfer mit Umluftventilator	•
Manuelle Abtauung	•
Isolierungsmaterial Cyclopentane (45mm - FCKW frei)	•
herausnehmbare Türdichtung	•
Seperater Schalter für innere Beleuchtung	•
Doppeltes Sicherheitsglas (Gebogen)	•
Digitales Thermometer	•
wechselbarer Türanschlag	•
Türschloß als Standard	•
Höhenverstellbare, weiße Einschübe (3 Stück)	•
4 Höhenverstellbare Füße	•
Energieeffizienzklasse: C	•

## TECHNISCHE SPEZIFIKATIONEN

Fassungsvermögen	<b>115 L</b>
Temperatur	<b>K4 (+1°C-+9°C)</b>
Verbrauch	<b>2.76 kWh/24h</b>
Nennleistung	<b>90 W</b>
Geräuschpegel	<b>47 dB(A)</b>
Nettogewicht	<b>37 Kg</b>
Bruttogewicht	<b>40 Kg</b>
Außenmaße (BxTxH mm)	<b>505x590x855</b>
Innenmaße (BxTxH mm)	<b>410x395x700</b>
Verpackungsmaße (BxTxH mm)	<b>580x620x880</b>
Lademengen 20'/40'/40'HQ	<b>72/158/220</b>

## ZERTIFIZIERUNGEN

CE RoHS

## PRODUKTABMESSUNGEN

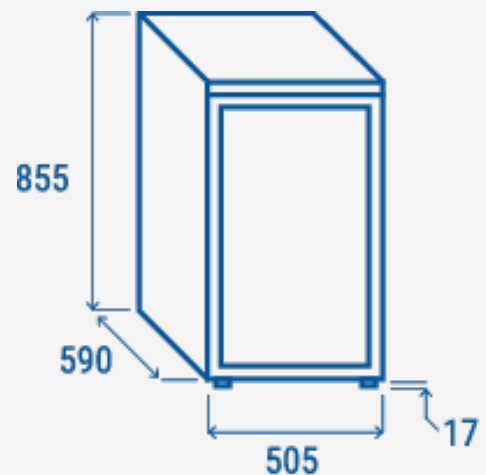

**RIGHTWAY ASIA**  
We make the world a cooler place