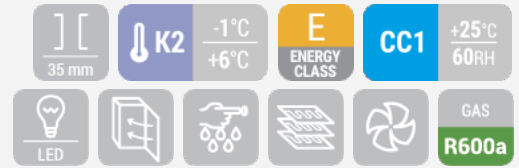

## GETRÄNKEKÜHLUNG | Countertop Kühler

RCF 52

GETRÄNKEKÜHLUNG ▶ GLASTÜRKÜHLSCHRÄNKE

**CUSTOMIZATION AVAILABLE**  
 PERSONALIZZAZIONE DISPONIBILE

## DETAILS



Internes Lüfterrad



Interne LED Beleuchtung



Produktpersonalisierung möglich

## ARTIKELINFORMATIONEN

52l Getränke Kühlschrank	•
Schwarzer Blechstahl außen, Schwarzes Aluminium innen	•
Roll-bond Verdampfer mit Umluftventilator	•
Manuelle Abtauung	•
Isolierungsmaterial Cyclopentane (35mm - FCKW frei)	•
herausnehmbare Türdichtung	•
Seperater Schalter für innere Beleuchtung	•
Doppeltes Sicherheitsglas (Gebogen)	•
Tür: Selbstschließend mit wechselbarem Türanschlag	•
Höhenverstellbare, weiße Einschübe (2 Stück)	•
4 Höhenverstellbare Füße	•
Energieeffizienzklasse: E	•

## TECHNISCHE SPEZIFIKATIONEN

Fassungsvermögen	<b>52 L</b>
Temperatur	<b>K2 (-1°C-+6°C)</b>
Verbrauch	<b>1.23 kWh/24h</b>
Nennleistung	<b>85 W</b>
Geräuschpegel	<b>39 dB(A)</b>
Nettogewicht	<b>16.5 Kg</b>
Bruttogewicht	<b>18 Kg</b>
Außenmaße (BxTxH mm)	<b>430x500x510</b>
Innenmaße (BxTxH mm)	<b>335x370x415</b>
Verpackungsmaße (BxTxH mm)	<b>460x510x525</b>
Lademengen 20'/40'/40'HQ	<b>N/A/330/440</b>

## ZERTIFIZIERUNGEN



 RoHS

## PRODUKTABMESSUNGEN

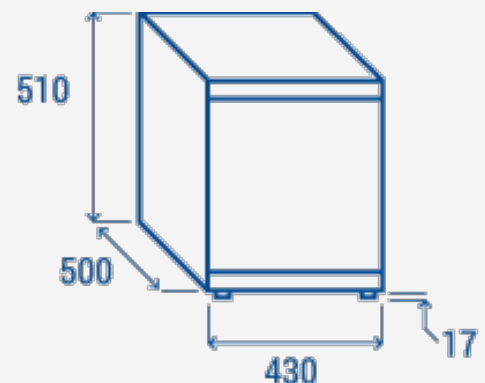
**RIGHTWAY ASIA**  
 We make the world a cooler place