

# GETRÄNKEKÜHLUNG | Getränkekühlschränke RCF 85

GETRÄNKEKÜHLUNG ▶ GLASTÜRKÜHLSCHRÄNKE

**CUSTOMIZATION AVAILABLE**  
PERSONALIZZAZIONE DISPONIBILE

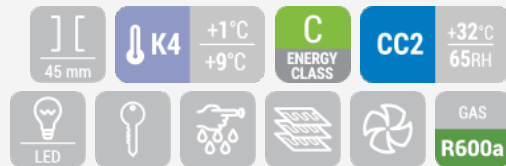

## DETAILS



Internes Lüfterrad



Türschloß als Standard



## ARTIKELINFORMATIONEN

85l Getränkekühlschrank	•
Weißer Blechstahl außen, weiß thermogeformt innen	•
Roll-bond Verdampfer mit Umluftventilator	•
Manuelle Abtauung	•
Isolierungsmaterial Cyclopentane (45mm - FCKW frei)	•
herausnehmbare Türdichtung	•
Seperater Schalter für innere Beleuchtung	•
Doppeltes Sicherheitsglas	•
Digitales Thermometer	•
wechselbarer Türanschlag	•
Türschloß als Standard	•
Höhenverstellbare, weiße Einschübe (3 Stück)	•
4 Höhenverstellbare Füße	•
Energieeffizienzklasse: C	•

## TECHNISCHE SPEZIFIKATIONEN

Fassungsvermögen	<b>85 L</b>
Temperatur	<b>K4 (+1°C-+9°C)</b>
Verbrauch	<b>2.68 kWh/24h</b>
Nennleistung	<b>65 W</b>
Geräuschpegel	<b>46 dB(A)</b>
Nettogewicht	<b>35 Kg</b>
Bruttogewicht	<b>38 Kg</b>
Außenmaße (BxTxH mm)	<b>505x590x780</b>
Innenmaße (BxTxH mm)	<b>410x395x625</b>
Verpackungsmaße (BxTxH mm)	<b>580x620x810</b>
Lademengen 20'/40'/40'HQ	<b>72/158/228</b>

## ZERTIFIZIERUNGEN

CE RoHS

## PRODUKTABMESSUNGEN

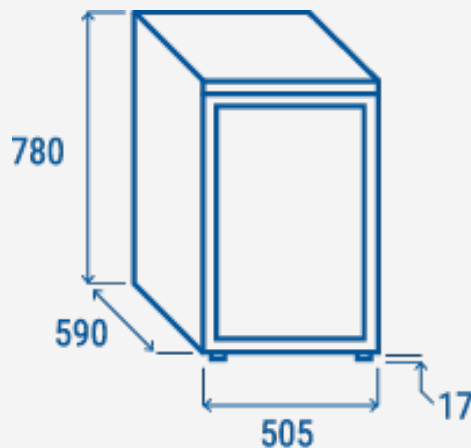

**RIGHTWAY ASIA**  
We make the world a cooler place