

TIEFKÜHLER | Countertop Tiefkühler

TIEFKÜHLCHRÄNKE ► MIT WERBEDISPLAY

RNG 50C

CUSTOMIZATION AVAILABLE
PERSONALIZZAZIONE DISPONIBILE

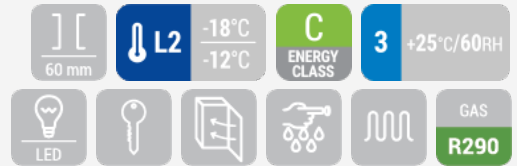

DETAILS



Türschloß als Standard



Behandelter Aluminium Türrahmen mit integriertem Griff



Tiefkühlschrank mit Werbedisplay



ARTIKELINFORMATIONEN

- 50l Tiefkühlschrank mit Werbedisplay
- Weißes Stahlblech außen und innen
- Statische Kühlung
- Manuelle Abtauung
- Isolierungsmaterial Cyclopentane (60mm - FCKW frei)
- herausnehmbare Türdichtung
- LED Beleuchtung innen / LED im Werbedisplay
- Gehärtetes Sicherheitsglas
- Selbstschließende Tür
- Behandelter Aluminium Türrahmen mit integriertem Griff
- Türschloß als Standard
- Höhenverstellbare Einschübe (2 Stück)
- 4 Höhenverstellbare Füße
- Energieeffizienzklasse: C

TECHNISCHE SPEZIFIKATIONEN

Fassungsvermögen	50 L
Temperatur	L1 (-15°C--18°C)
Verbrauch	2.83 kWh/24h
Nennleistung	160 W
Geräuschpegel	45 dB(A)
Nettogewicht	42 Kg
Bruttogewicht	46 Kg
Außenmaße (BxTxH mm)	570x545x657
Innenmaße (BxTxH mm)	450x420x380
Verpackungsmaße (BxTxH mm)	610x600x730
Lademengen 20'/40'/40'HQ	81/171/171

ZERTIFIZIERUNGEN

CE RoHS

PRODUKTABMESSUNGEN

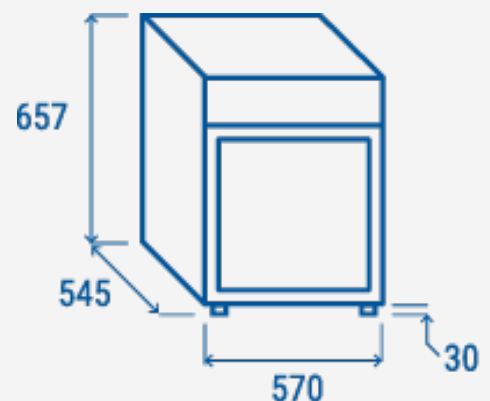

RIGHTWAY ASIA
We make the world a cooler place