

# ABS | Kühl-/ Tiefkühlschränke

KÜHLSCHRÄNKE ▶ EDELSTAHL

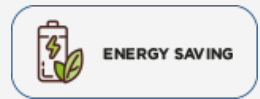

## URX 2



### DETAILS



### ARTIKELINFORMATIONEN

- 200l Kühlschrank
- Edelstahl außen, thermogeformt innen
- Roll-bond Verdampfer mit Umluftventilator
- Automatische Abtauung durch Kompressor Stop
- Isolierungsmaterial Cyclopentane (70mm - FCKW frei)
- Digitales Thermostat
- Unabhängiger Hauptschalter mit Hintergrundbeleuchtung (weiße Farbe)
- Abnehmbare Dichtung und Griff entlang des Türprofils
- Türanschlag wechselbar (Tür nicht selbstschließend)
- Türschloß als Standard
- 2 höhenverstellbare Einschübe und 1 Bodeneinschub
- 2 Höhenverstellbare Füße und 2 Rollen hinten
- Energieeffizienzklasse: A

### PRODUKTABMESSUNGEN

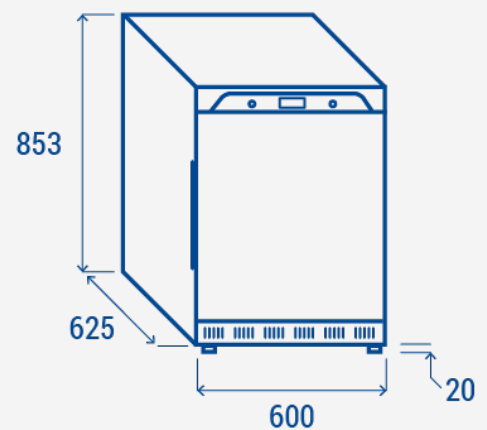

### TECHNISCHE SPEZIFIKATIONEN

Fassungsvermögen	200 L
Temperatur	+0°C - +10°C
Verbrauch	0.934 kWh/24h
Nennleistung	120 W
Geräuschpegel	52 dB(A)
Nettogewicht	36 Kg
Bruttogewicht	40 Kg
Außenmaße (BxTxH mm)	600x625x853
Innenmaße (BxTxH mm)	458x465x603
Verpackungsmaße (BxTxH mm)	640x660x890
Lademengen 20'/40'/40'HQ	54/108/162

### ZERTIFIZIERUNGEN



**RIGHTWAY ASIA**  
We make the world a cooler place